

LH60-C6 Premier

PÁ CARREGADEIRA
HIDROSTÁTICA



SHANTUI

➤ BRASIL

CONHEÇA A SHANTUI

SHANTUI



A Shantui é o maior fabricante de tratores de esteiras do mundo. Os tratores de esteiras da Shantui representam o melhor nível na indústria chinesa de máquinas de construção. A empresa produz robustos tratores de esteira e desde 1.975 já foram produzidos mais de 100.000 tratores.

Desde seu início, a Shantui se dedicou a produzir equipamentos de construção de alta qualidade, com uma visão clara de se tornar uma referência global em tecnologia de tratores de esteira. Ao longo dos anos, suas equipes de engenharia e pesquisa trabalharam incansavelmente para alcançar esse objetivo, aprimorando constantemente seus produtos e investindo em tecnologias avançadas para enfrentar os desafios mais exigentes do mercado.



**IMPLEMENTOS OPCIONAIS ORIGINAIS SHANTUI

Peso operacional na configuração padrão de fábrica inclui o tanque de combustível cheio e operador de 75 Kg
Consulte o revendedor autorizado SHANTUI para outros opcionais disponíveis para este modelo
As especificações estão sujeitas a alterações sem aviso prévio. As fotos podem incluir opcionais
Consulte-nos em www.shantuidobrasil.com.br

SHANTUI

➤ BRASIL

ESPECIFICAÇÕES TÉCNICAS

LH60-C6 PREMIER

Motor	
Emissões de Poluentes de acordo com a Norma do Conama MAR I / TIER III	
Marca	Shantui - Weichai
Modelo	WP7G220E300
Potência bruta	159.2kW/220hp@2000rpm
Torque Máx.	1000Nm
Torque máximo	575Nm
Deslocamento	7.47L
Número de cilindros	6
Aspiração	Turboalimentado
Desempenho do braço	
Carga de tombamento em raio de giro máximo.	12.500Kg
Força de rompimento	185kN
Ângulo máximo de descarga em altura total	45°
Espaço livre de descarga em altura máxima	3348mm
Alcance máximo de descarga em altura total	1189mm
Altura máxima do pino da dobradiça	4509mm
Profundidade máxima de escavação, nível da caçamba	116mm
Capacidade da caçamba	3.5m ³
Peso operacional	18.600Kg
Transmissão	
Tipo de transmissão	Hidrostática
Conversor de torque	-
Velocidade Máx. para frente	36km/h
Velocidade Máx. em Ré	36km/h
Número de velocidades, para frente	3
Número de velocidades, Ré	3
Cabine	
Cabine fechada com certificação ROPS/ FOPS, com ar condicionado	

Eixos	
Diferencial Dianteiro	Diferencial Comum
Diferencial Traseiro	Diferencial Comum
Oscilação de eixo	±12°
Direção	
Configurações de direção	Articulada
Pressão do sistema de direção	16MPa
* *Ride Control	Controle de condução
Freios	
Tipo de freio de serviço	Freio hidráulico
Acionamento do freio de serviço	Freio totalmente hidráulico + Freio de Máquina
Tipo de freio de estacionamento	Controle eletrônico
Acionamento do freio de estacionamento	Mecânico
Pneus	
Tamanho do pneu	23.5-25
Sistema hidráulico	
Tipo de bomba principal	Bomba de pistão de deslocamento variável
Pressão de alívio principal	23Mpa
Tempo de elevação	5.3s
Tempo total de Ciclo	10.2s
Capacidades de Abastecimento	
Tanque de combustível	300L
Tanque de óleo hidráulico	170L
Óleo de motor	22L
Redutor de tração	4 x 4,5L
Eixos de tração	2 x 20L
Transmissão	4.1L
Sistema de arrefecimento	49L
Itens de Segurança e Conforto	
Alarme sonoro de deslocamento, buzina, giroflex cor laranja, ar-condicionado, assento do operador ergonômico ajustável com apoio para os braços, cinto de segurança, rádio AM/FM com Bluetooth na cabine, espelhos retrovisores e luzes de trabalho noturno	

** GPS, sistema de gerenciamento de frotas, monitoramento de controle falhas, manutenção, revisão e localização via satélite, com os recursos: I. Monitoramento e controle da localização da máquina. II. Tóque de recolher. III. Relatórios gerenciais de horas de funcionamento/horas ociosas. IV. Alerta sobre código de falhas (como pressão e temperatura fora dos limites de trabalho). V. Programação das manutenções;



**IMPLEMENTOS OPCIONAIS ORIGINAIS SHANTUI

Peso operacional na configuração padrão de fábrica inclui o tanque de combustível cheio e operador de 75 Kg

Consulte o revendedor autorizado SHANTUI para outros opcionais disponíveis para este modelo

As especificações estão sujeitas a alterações sem aviso prévio. As fotos podem incluir opcionais

Consulte-nos em www.shantuidobrasil.com.br

SHANTUI

» BRASIL

ESPECIFICAÇÕES TÉCNICAS

L60-C6 PREMIER

Dimensões (mm)		
R1	Raio de giro (borda externa da concha)	7450
R2	Raio de giro (parte de fora do pneu)	6744
R3	Raio de giro (centro do pneu dianteiro)	6450
A	Comprimento total	8740
B	Largura total	3016
C	Altura total	3485
D	Distância entre eixos	3350
E	Distância entre rodas	1856
F	Vão livre min.	440
G	Ângulo de giro	±35°
K	Altura de descarga	3057
L	Distância de descarga	960

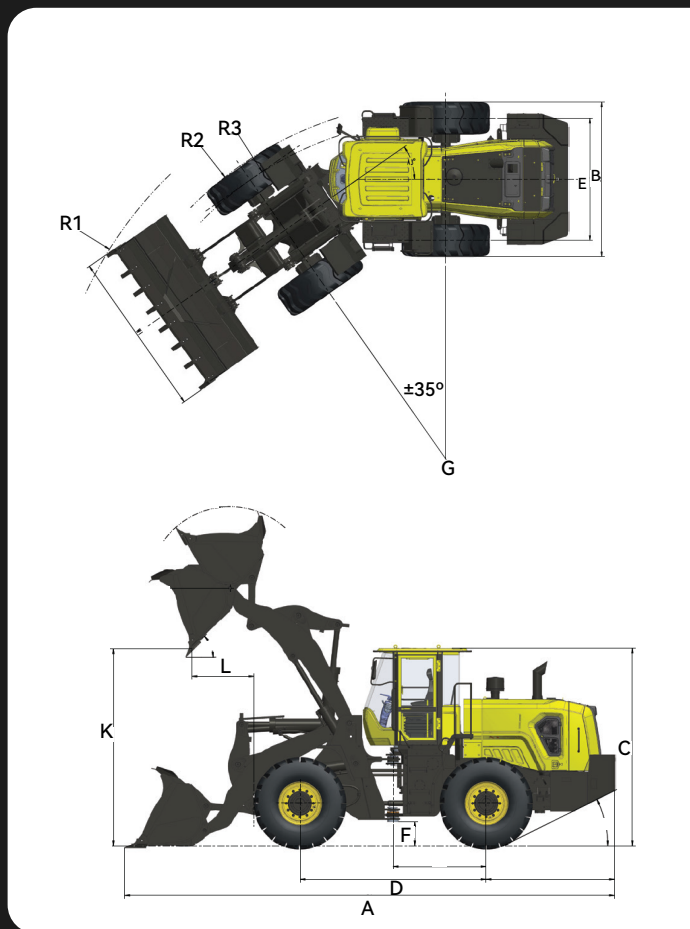

**IMPLEMENTOS OPCIONAIS ORIGINAIS SHANTUI

Peso operacional na configuração padrão de fábrica inclui o tanque de combustível cheio e operador de 75 Kg

Consulte o revendedor autorizado SHANTUI para outros opcionais disponíveis para este modelo

As especificações estão sujeitas a alterações sem aviso prévio. As fotos podem incluir opcionais

Consulte-nos em www.shantuidobrasil.com.br

SHANTUI
➤ BRASIL

Concessionárias Autorizadas Shantui

Segue abaixo a rede de Concessionárias Autorizadas Shantui, todas autorizadas a vender equipamentos novos, peças genuínas, assistência técnica, manutenção e garantia:

YAMADIESEL

EQUIPAMENTOS

Matriz Campo Largo - PR
Rodovia BR-277 Km 113 - (Sentido Curitiba)
Rondinha, Campo Largo - PR.
(41) 3555-3723

Filial Curitiba - PR
(41) 3555-3723

Caxias do Sul - RS
(54) 3196-6647

Filial Cambé/Londrina - PR
(43) 3154-0400

Joinville - SC
(47) 3511-6279

Filial Cascavel - PR
(45) 3097-6433

Chapecó - SC
(49) 3190-0084

Peças

(47) 9 9715-0194 | pecas@shantui-br.com
(45) 9 9118-0019 | pecas@yamadiesel.com.br



Shantui Brazil



@shantui.br

SHANTUI

» BRASIL