

LE60-X5

PÁ CARREGADEIRA ELÉTRICA



SHANTUI

» **BRASIL**

CONHEÇA A SHANTUI



A Shantui é o maior fabricante de tratores de esteiras do mundo. Os tratores de esteiras da Shantui representam o melhor nível na indústria chinesa de máquinas de construção. A empresa produz robustos tratores de esteira e desde 1.975 já foram produzidos mais de 100.000 tratores.

Desde seu início, a Shantui se dedicou a produzir equipamentos de construção de alta qualidade, com uma visão clara de se tornar uma referência global em tecnologia de tratores de esteira. Ao longo dos anos, suas equipes de engenharia e pesquisa trabalharam incansavelmente para alcançar esse objetivo, aprimorando constantemente seus produtos e investindo em tecnologias avançadas para enfrentar os desafios mais exigentes do mercado.



**IMPLEMENTOS OPCIONAIS ORIGINAIS SHANTUI

*A autonomia da bateria varia conforme o fator de carga aplicado.

Peso operacional na configuração padrão de fábrica inclui a bateria e operador de 75 Kg.

Consulte o revendedor autorizado SHANTUI para outros opcionais disponíveis para este modelo. As especificações estão sujeitas a alterações sem aviso prévio. As fotos podem incluir opcionais. Consulte-nos em www.shantuidobrasil.com.br

SHANTUI

► BRASIL

ESPECIFICAÇÕES TÉCNICAS

LE60-X5

Bateria	
Marca	CATL
Modelo	CATL
Capacidade	282kWh / 350kWh
Tensão nominal	618V / 580V
Autonomia da bateria	6-10h
Arrefecimento	Controle inteligente de temperatura
Faixa de tensão operacional	480-700.8/450-657V
Corrente Máx de carga contínua	250A para bico simples e 400A para bicos duplos
Corrente Máx de descarga contínua	300/400A
Potência recomendada do ponto de recarga	240/300kW
Motor de acionamento	
Potência nominal	100kW
Torque nominal	2400 / 1200Nm
Potência nominal	200 / 100kW
Modo de controle de temperatura	Resfriamento a água, controle inteligente de temperatura
Grau de proteção contra poeira e água	IP67
Motor de serviço	
Potência nominal	80kW
Torque nominal	400/800Nm
Potência nominal	160kW
Modo de controle de temperatura	Resfriamento a água, controle inteligente de temperatura
Grau de proteção contra poeira e água	IP67
Eixos	
Relação da redução total	22,853
Relação da redução do cubo	4,625 / 4,94

Freios	
Tipo de freio de serviço	Freio hidráulico integral
Acionamento do freio de serviço	Freio a disco com pinça hidráulica
Deslocamento da bomba de freio	16ml/r
Pneus	
Tamanho do pneu	23.5-25
Sistema Hidráulico	
Direção	Hidráulica
Tipo de bomba principal	Bomba dupla quantitativa
Pressão de alívio principal	18Mpa
Tempo de subida	5.5s
Tempo total de ciclo	9.5s
Capacidade de Serviço	
Período de trabalho contínuo	4-8h
Tanque de óleo hidráulico	190L
Eixos, cada	27x2L
Transmissão	32L
Sistema de arrefecimento	29L
Transmissão	
Tipo	Duas marchas, eixo fixo de controle eletrônico
Modelo	F2E280-B
Marchas	F2, R2
Tipo do eixo	Eixo seco
Razão de velocidade do eixo	22.85
Direção	
Configurações de direção	Articulada
Pressão do sistema de direção	18MPa



**IMPLEMENTOS OPCIONAIS ORIGINAIS SHANTUI

*A autonomia da bateria varia conforme o fator de carga aplicado.

Peso operacional na configuração padrão de fábrica inclui a bateria e operador de 75 Kg.

Consulte o revendedor autorizado SHANTUI para outros opcionais disponíveis para este modelo. As especificações estão sujeitas a alterações sem aviso prévio. As fotos podem incluir opcionais. Consulte-nos em www.shantuidobrasil.com.br

SHANTUI

BRASIL

ESPECIFICAÇÕES TÉCNICAS

LE60-X5

Dimensões e Parâmetros

Capacidade de carga	4000Kg	
Potência nominal	282kWh	
Peso operacional	18.200Kg	
Capacidade da caçamba	3.3m ³	
Força Máx. de tração	175KN	
A	Comprimento	9950mm
B	Largura	3290mm
C	Altura	3450mm
D	Passo da roda	4190mm
F	Distância Min. do solo	3400mm
G	Ângulo e esterçamento	440°
Distância entre eixos		5450mm
Ângulo de partida		1750°
Raio de giro, centro do pneu		6535mm
Raio de giro, por fora da caçamba		8230mm
Velocidade da primeira marcha		13km/h
Velocidade da segunda marcha		38km/h
Pneu		
Especificação	23.5-25	

Cabine

Cabine fechada com certificação ROPS/ FOPS, com ar condicionado, porta com abertura total e com travamento.

Itens de Segurança e Conforto

Equipamentos obrigatórios exigidos pelo CONTRAN: Alarme sonoro de deslocamento, buzina e sirene de ré, giroflex cor laranja, silencioso, ar-condicionado, assento do operador ergonômico ajustável com apoio para os braços, cinto de segurança, Rádio AM/FM/USB na cabine, espelhos retrovisores e luzes de trabalho noturno.

Horímetro, marcador de temperatura, rotação, interruptor principal de bateria e pressão de óleo do motor. Luzes de aviso: carga da bateria, freio, pressão de óleo do motor, filtro de ar e filtro hidráulico.

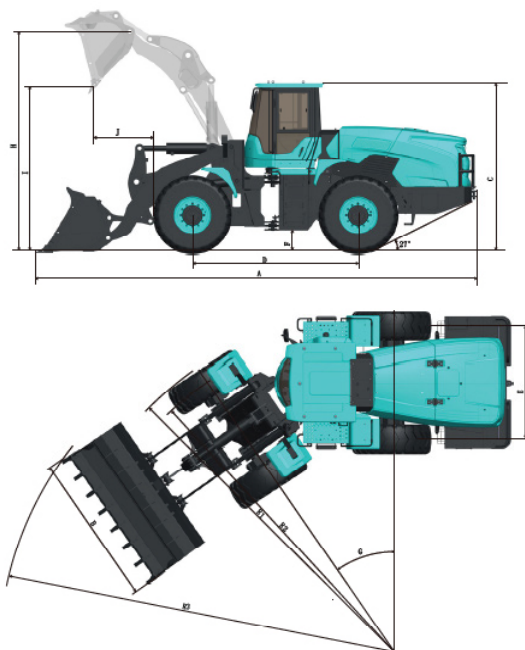

* * GPS, sistema de gerenciamento de frotas, monitoramento de controle falhas, manutenção, revisão e localização via satélite, com os recursos: I. Monitoramento e controle da localização da máquina. II. Toque de recolher. III. Relatórios gerenciais de horas de funcionamento/horas ociosas. IV. Alerta sobre código de falhas (como pressão e temperatura fora dos limites de trabalho). V. Programação das manutenções;



**IMPLEMENTOS OPCIONAIS ORIGINAIS SHANTUI

*A autonomia da bateria varia conforme o fator de carga aplicado.

Peso operacional na configuração padrão de fábrica inclui a bateria e operador de 75 Kg.

Consulte o revendedor autorizado SHANTUI para outros opcionais disponíveis para este modelo. As especificações estão sujeitas a alterações sem aviso prévio. As fotos podem incluir opcionais. Consulte-nos em www.shantuidobrasil.com.br

SHANTUI

» BRASIL

Concessionárias Autorizadas Shantui

Segue abaixo a rede de Concessionárias Autorizadas Shantui, todas autorizadas a vender equipamentos novos, peças genuínas, assistência técnica, manutenção e garantia:

YAMADIESEL

EQUIPAMENTOS

Matriz Campo Largo - PR
Rodovia BR-277 Km 113 - (Sentido Curitiba)
Rondinha, Campo Largo - PR.
(41) 3555-3723

Filial Curitiba - PR
(41) 3555-3723

Caxias do Sul - RS
(54) 3196-6647

Filial Cambé/Londrina - PR
(43) 3154-0400

Joinville - SC
(47) 3511-6279

Filial Cascavel - PR
(45) 3097-6433

Chapecó - SC
(49) 3190-0084

Peças

(47) 9 9715-0194 | pecas@shantui-br.com
(45) 9 9118-0019 | pecas@yamadiesel.com.br



Shantui Brazil



@shantui.br

SHANTUI

» BRASIL