

LH70-C6 Premier

PÁ CARREGADEIRA
HIDROSTÁTICA



SHANTUI

➤ BRASIL

CONHEÇA A SHANTUI

SHANTUI



A Shantui é o maior fabricante de tratores de esteiras do mundo. Os tratores de esteiras da Shantui representam o melhor nível na indústria chinesa de máquinas de construção. A empresa produz robustos tratores de esteira e desde 1.975 já foram produzidos mais de 100.000 tratores.

Desde seu início, a Shantui se dedicou a produzir equipamentos de construção de alta qualidade, com uma visão clara de se tornar uma referência global em tecnologia de tratores de esteira. Ao longo dos anos, suas equipes de engenharia e pesquisa trabalharam incansavelmente para alcançar esse objetivo, aprimorando constantemente seus produtos e investindo em tecnologias avançadas para enfrentar os desafios mais exigentes do mercado.



**IMPLEMENTOS OPCIONAIS ORIGINAIS SHANTUI

Peso operacional na configuração padrão de fábrica inclui o tanque de combustível cheio e operador de 75 Kg
Consulte o revendedor autorizado SHANTUI para outros opcionais disponíveis para este modelo
As especificações estão sujeitas a alterações sem aviso prévio. As fotos podem incluir opcionais
Consulte-nos em www.shantuidobrasil.com.br

SHANTUI
» BRASIL

ESPECIFICAÇÕES TÉCNICAS

LH70-C6 PREMIER

Motor	
Emissões de Poluentes de acordo com a Norma do Conama MAR I / TIER III	
Marca	Shantui-Weichai
Modelo	WP10HG240E302
Potência nominal	178 kW/ 242 hp@2.200 rpm
Torque máximo	1155N·m
Deslocamento	9,5 L
Número de cilindros	6
Aspiração	Turboalimentado
Desempenho do braço	
Carga de tombamento em raio de giro máximo.	14.600 Kg
Força de rompimento	200kN
Ângulo máximo de descarga em altura total	45°
Espaço livre de descarga em altura máxima	3413mm
Alcance máximo de descarga em altura total	1368mm
Altura máxima do pino da dobradiça	4718mm
Profundidade máxima de escavação, nível da caçamba	102mm
Capacidade da caçamba	4.5m ³
Peso operacional	23.000Kg
Transmissão	
Tipo de transmissão	Caixa de velocidades especial para carregadeira hidrostática
Conversor de torque	-
Velocidade Máx. para frente	36km/h
Velocidade Máx. em Ré	36km/h
Número de velocidades, para frente	3
Número de velocidades, Ré	3
Cabine	
Cabine fechada com certificação ROPS/ FOPS, com ar condicionado, porta com abertura total e com travamento.	
Opcionais**	
Opcionais Sistema de arrefecimento com inversão de rotação, ride-control, pára-lamas traseiros envolventes, pneus radiais, balança e GPS/telemetria**	

Eixos	
Diferencial eixo dianteiro	Banhado a óleo
Diferencial eixo traseiro	Banhado a óleo
Oscilação de eixo	±12°
Direção	
Configurações de direção	Articulada
Pressão do sistema de direção	21MPa
**Ride Control	Controle de condução
Freios	
Tipo de freio de serviço	Freios blindados banhados a óleo
Acionamento do freio de serviço	Hidráulico assistido a ar
Tipo de freio de estacionamento	Acionamento pneumático
Acionamento do freio de estacionamento	Acionamento pneumático
Pneus	
Tamanho do pneu	26.5x25
Sistema hidráulico	
Tipo de bomba principal	Bomba de pistão de deslocamento variável
Pressão de alívio principal	23Mpa
Tempo de elevação	5.8s
Tempo total de Ciclo	10.6s
Capacidade de serviço	
Tanque de combustível	340L
Tanque de óleo hidráulico	200L
Óleo de motor	22L
Redutor de tração	??
Eixos de tração	2 x 21L
Transmissão	10L
Sistema de arrefecimento	40L
Itens de Segurança e Conforto	
Equipamentos obrigatórios exigidos pelo CONTRAN: Alarme sonoro de deslocamento, buzina e sirene de ré, giroflex cor laranja, silencioso, ar-condicionado, assento do operador ergonômico com suspensão ajustável com apoio para os braços, cinto de segurança, Rádio AM/FM/USB na cabine, espelhos retrovisores e luzes de trabalho noturno e sinalização.	
Horímetro, marcador de temperatura, rotação, indicador de combustível, interruptor principal de bateria e pressão de óleo do motor. Luzes de aviso: carga da bateria, freio, pressão de óleo do motor, filtro de ar e filtro hidráulico.	

**GPS, sistema de gerenciamento de frotas, monitoramento de controle de falhas, manutenção, revisão e localização via satélite, com os recursos: I. Monitoramento e controle da localização da máquina. II. Toque de recolher. III. Relatórios gerenciais de horas de funcionamento/horas ociosas. IV. Alerta sobre código de falhas (como pressão e temperatura fora dos limites de trabalho). V. Programação das manutenções;



**IMPLEMENTOS OPCIONAIS ORIGINAIS SHANTUI

Peso operacional na configuração padrão de fábrica inclui o tanque de combustível cheio e operador de 75 Kg

Consulte o revendedor autorizado SHANTUI para outros opcionais disponíveis para este modelo

As especificações estão sujeitas a alterações sem aviso prévio. As fotos podem incluir opcionais

Consulte-nos em www.shantuidobrasil.com.br

SHANTUI

» BRASIL

ESPECIFICAÇÕES TÉCNICAS

LH70-C6 PREMIER

Dimensões (mm)	
Comprimento	9558
Largura	3080
Altura	3660
Distância entre eixos	3550
Distância entre rodas	2250
Distância do solo	485
Ângulo de giro	35°
Raio de giro, borda externa do pneu	7124
Raio de giro, centro do pneu	6762
Raio de giro, borda externa da caçamba	9997

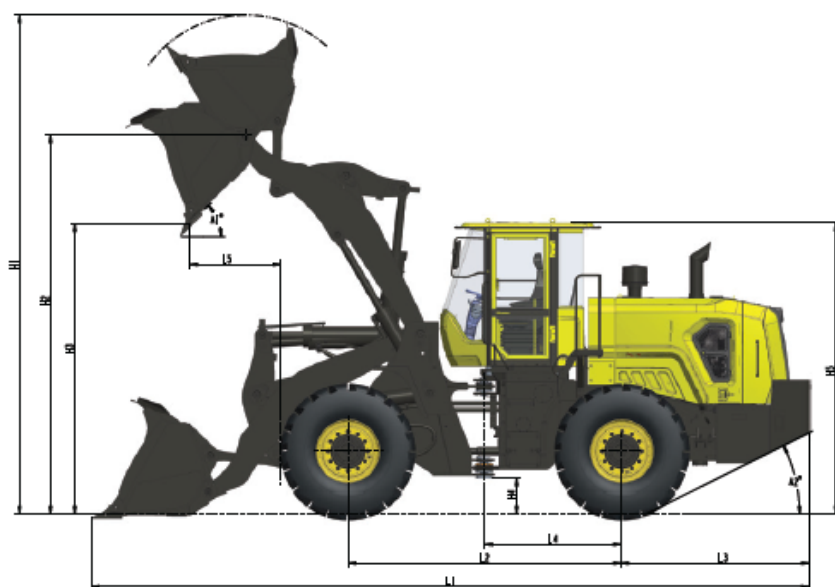
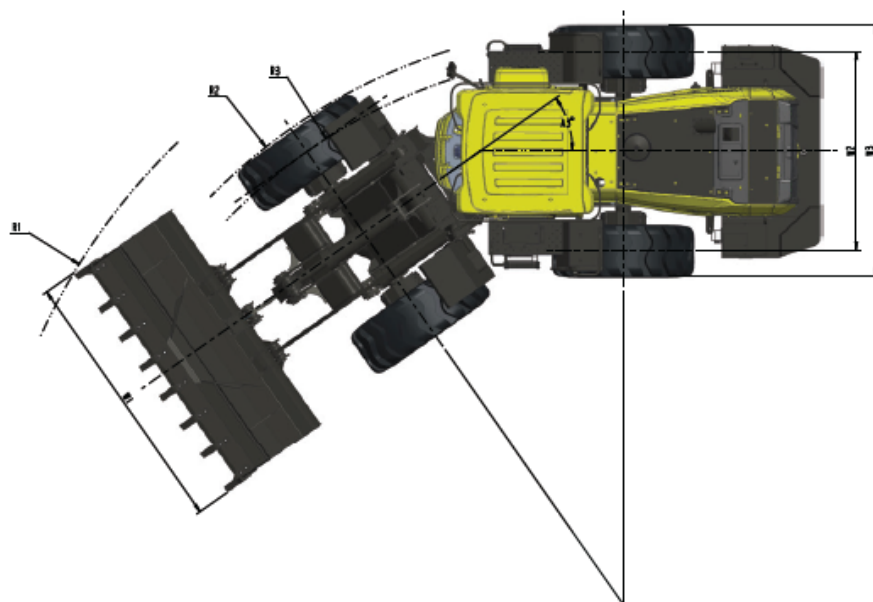

**IMPLEMENTOS OPCIONAIS ORIGINAIS SHANTUI

Peso operacional na configuração padrão de fábrica inclui o tanque de combustível cheio e operador de 75 Kg

Consulte o revendedor autorizado SHANTUI para outros opcionais disponíveis para este modelo

As especificações estão sujeitas a alterações sem aviso prévio. As fotos podem incluir opcionais

Consulte-nos em www.shantuidobrasil.com.br

SHANTUI
BRASIL

Concessionárias Autorizadas Shantui

Segue abaixo a rede de Concessionárias Autorizadas Shantui, todas autorizadas a vender equipamentos novos, peças genuínas, assistência técnica, manutenção e garantia:

YAMADIESEL

EQUIPAMENTOS

Matriz Campo Largo - PR
Rodovia BR-277 Km 113 - (Sentido Curitiba)
Rondinha, Campo Largo - PR.
(41) 3555-3723

Filial Curitiba - PR
(41) 3555-3723

Caxias do Sul - RS
(54) 3196-6647

Filial Cambé/Londrina - PR
(43) 3154-0400

Joinville - SC
(47) 3511-6279

Filial Cascavel - PR
(45) 3097-6433

Chapecó - SC
(49) 3190-0084

Peças

(47) 9 9715-0194 | pecas@shantui-br.com
(45) 9 9118-0019 | pecas@yamadiesel.com.br



Shantui Brazil



@shantui.br

SHANTUI

BRASIL