

SE245LCW

ESCAVADEIRA
HIDRÁULICA



SHANTUI

➤ BRASIL

CONHEÇA A SHANTUI

SHANTUI



A Shantui é o maior fabricante de tratores de esteiras do mundo. Os tratores de esteiras da Shantui representam o melhor nível na indústria chinesa de máquinas de construção. A empresa produz robustos tratores de esteira e desde 1.975 já foram produzidos mais de 100.000 tratores.

Desde seu início, a Shantui se dedicou a produzir equipamentos de construção de alta qualidade, com uma visão clara de se tornar uma referência global em tecnologia de tratores de esteira. Ao longo dos anos, suas equipes de engenharia e pesquisa trabalharam incansavelmente para alcançar esse objetivo, aprimorando constantemente seus produtos e investindo em tecnologias avançadas para enfrentar os desafios mais exigentes do mercado.



**IMPLEMENTOS OPCIONAIS ORIGINAIS SHANTUI

Peso operacional na configuração padrão de fábrica inclui o tanque de combustível cheio e operador de 75 Kg

Consulte o revendedor autorizado SHANTUI para outros opcionais disponíveis para este modelo

As especificações estão sujeitas a alterações sem aviso prévio. As fotos podem incluir opcionais

Consulte-nos em www.shantuidobrasil.com.br

SHANTUI

➤ BRASIL

ESPECIFICAÇÕES TÉCNICAS

SE245LCW

Motor Turbodiesel	
Marca	Shantui - Weichai
Motor Turbodiesel	WP6H
Emissões de Poluentes de acordo com a Norma do Conama MAR I / TIER III	
Potência nominal	190kW/2050rpm/258hp
Número do cilindro	6
Cilindrada	6.7L
Tipo	Common Rail de alta pressão, turboalimentado
Sistema hidráulico	
Tipo	Bomba de pistão variável duplo
Vazão nominal	238x2L/min
Força de Escavação (ISO6015)	
Força de escavação da caçamba	172kN/17.539KGF
Força de escavação do braço	125kN/12.746KGF
Sistema de Deslocamento	
Tipo	Motor de êmbolo variável axial
Roleta superior	2X2
Roleta inferior	2X9
Sapata	2X51
Duas velocidades de deslocamento	
Velocidade	3.5/5.1km/h
Máx. força de tração	274kN / 27.940 KGF
Capacidade de inclinação	70% (35°)
Itens de Segurança e Conforto	
Equipamentos obrigatórios exigidos pelo CONTRAN: Alarme sonoro de deslocamento, buzina e sirene de ré, giroflex cor laranja, silencioso, ar-condicionado, assento do operador ergonômico ajustável com apoio para os braços, cinto de segurança, Rádio AM/FM/USB na cabine, painel multifuncional touchscreen de 10.1", espelhos retrovisores e luzes de limpador e lavador de para-brisas, luzes de trabalho noturno e sinalização.	
Horímetro, marcador de temperatura, rotação, indicador de combustível, interruptor principal de bateria e pressão de óleo do motor. Luzes de aviso: carga da bateria, freio, pressão de óleo do motor, filtro de ar e filtro hidráulico.	
Opcional: Câmera de ré original de fábrica com visualização no painel touchscreen.	
Pacote MAX disponível	
Preparação para operações severas típicas em Rocha, com lança, braço e caçamba de Rocha, proteções adicionais e linha hidráulica para acionamento de martelo rompedor (não incluso).	

Caçamba	
Tipo	Retro
Capacidade	1.2m ³ ~1.45m ³
Largura	1346mm
Sistema de giro	
Tipo	Motor de êmbolo de placa oscilante
Velocidade do giro	0~11r/min
Freio de retenção	Freio mecânico com liberação de pressão
Capacidade de reabastecimento	
Reservatório de combustível	330L
Sistema de arrefecimento	28L
Óleo de motor	22L
Reservatório de óleo hidráulico	190L
Capacidade do Sistema	400L
Opcional: Bomba de autoabastecimento de combustível original de fábrica	
Peso operacional e pressão sobre solo	
Largura da sapata	700mm
Pressão sobre o solo	47.9kPa
Peso operacional	24.800kg
Cabine	
Cabine fechada com certificação ROPS/ FOPS, com ar condicionado, porta com abertura total e com travamento, para-brisa escamoteável, janela removível e teto solar panorâmico.	



**GPS, sistema de gerenciamento de frotas, monitoramento de controle falhas, manutenção, revisão e localização via satélite, com os recursos: I. Monitoramento e controle da localização da máquina. II. Toque de recolher. III. Relatórios gerenciais de horas de funcionamento/horas ociosas. IV. Alerta sobre código de falhas (como pressão e temperatura fora dos limites de trabalho). V. Programação das manutenções;



**IMPLEMENTOS OPCIONAIS ORIGINAIS SHANTUI

Peso operacional na configuração padrão de fábrica inclui o tanque de combustível cheio e operador de 75 Kg. Consulte o revendedor autorizado SHANTUI para outros opcionais disponíveis para este modelo. As especificações estão sujeitas a alterações sem aviso prévio. As fotos podem incluir opcionais. Consulte-nos em www.shantuidobrasil.com.br

SHANTUI

➤ BRASIL

ESPECIFICAÇÕES TÉCNICAS

SE245LCW

Dimensões (mm)

A	Comprimento total	9985
B	Comprimento de contato com o solo	5350
C	Altura total (até o topo da lança)	3235
D	Largura total	3180
E	Altura total (até o topo da cabine)	3075
F	Distância ao solo do contrapeso	1083
G	Distância ao solo	465
H	Raio de giro traseiro	3000
I	Distância entre eixos	3845
J	Comprimento da esteira	4660
K	Bitola	2580
L	Distância entre o exterior da esteira	3290
M	Largura da sapata	700
O	Altura do capô	2410
P	Largura do quadro giratório	2725
Q	Distância do centro giratório até a traseira	3000

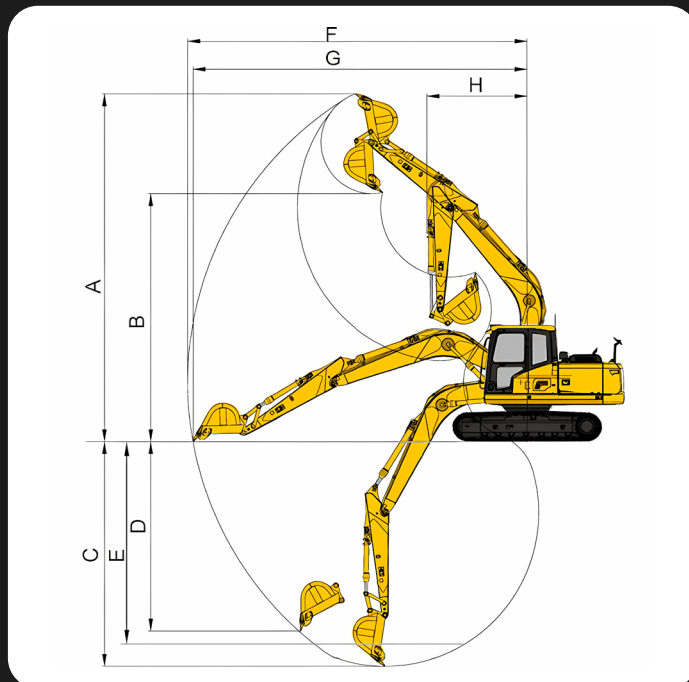

Autonomia de Operação (mm)

A	Máx. altura de escavação	10.180
B	Máx. altura de despejo	7200
C	Máx. profundidade de escavação	6864
D	Máx. profundidade de escavação vertical	5978
E	Máx. corte de profundidade para fundo nivelado de 2500mm	6670
F	Máx. distância de escavação	10.198
G	Máx. raio de escavação ao nível do solo	10.015
H	Mín. raio de giro do equipamento de trabalho	3276
	Comprimento do braço	3045
	Comprimento da lança	5850

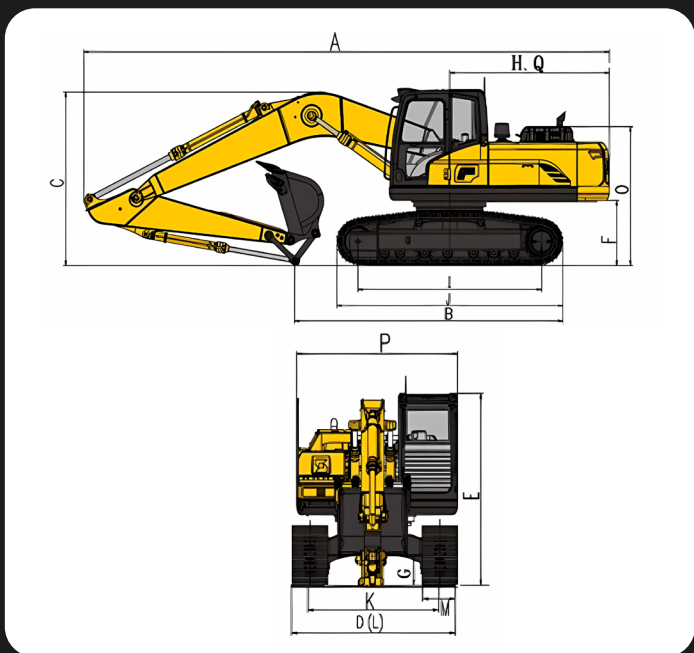

**IMPLEMENTOS OPCIONAIS ORIGINAIS SHANTUI

Peso operacional na configuração padrão de fábrica inclui o tanque de combustível cheio e operador de 75 Kg

Consulte o revendedor autorizado SHANTUI para outros opcionais disponíveis para este modelo

As especificações estão sujeitas a alterações sem aviso prévio. As fotos podem incluir opcionais

Consulte-nos em www.shantuidobrasil.com.br

SHANTUI

➤ BRASIL

Concessionárias Autorizadas Shantui

Segue abaixo a rede de Concessionárias Autorizadas Shantui, todas autorizadas a vender equipamentos novos, peças genuínas, assistência técnica, manutenção e garantia:

YAMADIESEL

EQUIPAMENTOS

Matriz Campo Largo - PR
Rodovia BR-277 Km 113 - (Sentido Curitiba)
Rondinha, Campo Largo - PR.
(41) 3555-3723

Filial Curitiba - PR
(41) 3555-3723

Caxias do Sul - RS
(54) 3196-6647

Filial Cambé/Londrina - PR
(43) 3154-0400

Joinville - SC
(47) 3511-6279

Filial Cascavel - PR
(45) 3097-6433

Chapecó - SC
(49) 3190-0084

Peças

(47) 9 9715-0194 | pecas@shantui-br.com
(45) 9 9118-0019 | pecas@yamadiesel.com.br



Shantui Brazil



@shantui.br

SHANTUI

» BRASIL