

SG21-C 6x6 AWD

MOTONIVELADORA



SHANTUI

» BRASIL

CONHEÇA A SHANTUI

SHANTUI



A Shantui é o maior fabricante de tratores de esteiras do mundo. Os tratores de esteiras da Shantui representam o melhor nível na indústria chinesa de máquinas de construção. A empresa produz robustos tratores de esteira e desde 1.975 já foram produzidos mais de 100.000 tratores.

Desde seu início, a Shantui se dedicou a produzir equipamentos de construção de alta qualidade, com uma visão clara de se tornar uma referência global em tecnologia de tratores de esteira. Ao longo dos anos, suas equipes de engenharia e pesquisa trabalharam incansavelmente para alcançar esse objetivo, aprimorando constantemente seus produtos e investindo em tecnologias avançadas para enfrentar os desafios mais exigentes do mercado.



****IMPLEMENTOS OPCIONAIS ORIGINAIS SHANTUI**

Peso operacional na configuração padrão de fábrica inclui o tanque de combustível cheio, com escarificador (Ripper) traseiro, contrapeso dianteiro e operador de 75 Kg. Consulte o revendedor autorizado SHANTUI para outros opcionais disponíveis para este modelo. As especificações estão sujeitas a alterações sem aviso prévio. As fotos podem incluir opcionais
Consulte-nos em www.shantuidobrasil.com.br

SHANTUI

➤ **BRASIL**

ESPECIFICAÇÕES TÉCNICAS

SG21-C 6X6 AWD

Motor Diesel	
Motor	Weichai WP7G220E300
Marca	Shantui-Weichai
Número de cilindros	6
Tipo	Turboalimentado, 6 cilindros em linha, resfriado a água, quatro tempos, injeção eletrônica, com três curvas de potência variável
Aspiração	Turboalimentado, intercooler ar-ar
Diâmetro x curso	108*136mm
Deslocamento	7.47L
Potência bruta	220hp / 2200rpm
Potência líquida	209hp / 2200rpm
Tração Máx.	138kN
Torque Máx.	1000N.m/1300-1500rpm
Emissões de Poluentes de acordo com a Norma do Conama MAR I / TIER 3	
Trem de Força	
Transmissão	Automática com controle elétrico-hidráulico
Velocidade na marcha à frente, 1-6	5.3/9.1/11.9/20.2/25.0/40.9km/h
Velocidade na Ré, 1-3	5.3/11.9/25km/h
Conversor de torque	Fase única, monofásico, três componentes
Eixo traseiro	Modular, redução da engrenagem planetária, diferencial de deslizamento limitado automático com "bloqueio total"
Pneus	17.5 x 25 PR14 (20 lonas)
Eixo dianteiro	Ângulo de inclinação: ±15°
Tração	6x6
Direção	
Tipo	Hidrostática
Ângulo de direção da roda dianteira	±50°
Ângulo de articulação do chassi	23°
Raio de giro mínimo	7500mm
Manobrabilidade	Chassi com articulação traseira
Freios	
Freio de serviço	Discos com assistência hidráulica
Freio de estacionamento	Tipo de tambor, acionado manualmente

Lâmina	
Controle hidráulico de deslocamento angular e lateral	
Montada em peça única sem emendas ou soldas	
Rotação	360°
Comprimento da lâmina	4270mm
Altura da lâmina de pá	620mm
Espessura da lâmina	22mm
Ângulo de corte da lâmina	22~73°
Profundidade de corte Máx.	970mm
Altura de elevação da lâmina de pá	440mm
Distância máxima de alongamento lateral	2250/2100mm
Ângulo de oscilação da lâmina	±90°
Sistema Hidráulico	
Sistema eletro-hidráulico de centro fechado sensível a carga com bomba de pistão de vazão variável e válvulas proporcionais	
Pressão no sistema	24MPa / 240 bar
Deslocamento da bomba de pistão	75 ml/r
Capacidade	
Tanque de combustível	360L
Tipo de combustível	Diesel
Tanque de óleo hidráulico	85L
Cárter do motor	24L
Líquido de arrefecimento do motor	30L
Sistema elétrico	
Bateria	2X12V, 120Ah
Alternador	28V, 80A
Motor de partida	24V, 6kW
Peso Operacional	
Versão completa AWD equipada com ripper traseiro	19.285kg
Opcionais	
Sistema de arrefecimento com inversão de rotação e GPS/telemetria**	

**GPS, sistema de gerenciamento de frotas, monitoramento de controle falhas, manutenção, revisão e localização via satélite, com os recursos: I. Monitoramento e controle da localização da máquina. II. Toque de recolher. III. Relatórios gerenciais de horas de funcionamento/horas ociosas. IV. Alerta sobre código de falhas (como pressão e temperatura fora dos limites de trabalho). V. Programação das manutenções;



**IMPLEMENTOS OPCIONAIS ORIGINAIS SHANTUI

Peso operacional na configuração padrão de fábrica inclui o tanque de combustível cheio, com escarificador (Ripper) traseiro, contrapeso dianteiro e operador de 75 Kg. Consulte o revendedor autorizado SHANTUI para outros opcionais disponíveis para este modelo. As especificações estão sujeitas a alterações sem aviso prévio. As fotos podem incluir opcionais. Consulte-nos em www.shantuidobrasil.com.br

SHANTUI
BRASIL

ESPECIFICAÇÕES TÉCNICAS

SG21-C 6X6 AWD

Dimensões (mm)		
A	Comprimento total padrão	9700
A	Comprimento total com ripper traseiro	10.620
A	Comprimento total com lâmina frontal	10.380
A	Comprimento total com lâmina dianteira e ripper traseiro	11.140
B	Distância entre os eixos dianteiro e traseiro	6560
C	Corrente da roda traseira	1538
D	Altura da cabine	3358
E	Passo	2155
F	Largura dos pneus externos	2600
G	Comprimento da lâmina	3660/ 3965/ 4270
H	Distância mínima ao solo	375

**Escarificador / RIPER	
Profundidade máx. de penetração	270mm
Hastes/dentes	5
Espaçamento do suporte da haste	520mm
Largura de trabalho	2080mm
**Sistema de Nivelamento 3D	
O sistema de Nivelamento 3D Shantui é um implemento opcional original Shantui (foto abaixo)	
SHANTUI E-link	
O SHANTUI E-link possui sistema integrado de telemetria de dados com tecnologia GPS via satélite para monitoramento e gerenciamento de frotas, instalado de fábrica, (sem adaptações). O sistema de monitoramento "SHANTUI E-link" é original da máquina e próprio da marca SHANTUI, conforme consta no catálogo apresentado, abrangendo as seguintes funções: Sistema de telemetria para gerenciamento de frotas, monitoramento de controle falhas, manutenção, revisão e localização via satélite, com os recursos: I. Monitoramento e controle da localização da máquina. II. Toque de recolher. III. Relatórios gerenciais de horas de funcionamento/horas ociosas. IV. Alerta sobre código de falhas (pressão e temperatura) V. programação das manutenções;	
Cabine	
Cabine fechada com proteção solar (película), com certificação ROPS/ FOPS, com ar condicionado, porta com abertura total em ambos os lados e com travamento.	
Itens de Segurança e Conforto	
Equipamentos obrigatórios exigidos pelo CONTRAN: Alarme sonoro de deslocamento, buzina e sirene de ré, giroflex cor laranja, silencioso, ar-condicionado, assento do operador ergonômico com suspensão a ar ajustável com apoio para os braços, cinto de segurança, Rádio AM/FM/USB na cabine, espelhos retrovisores e luzes de trabalho noturno e sinalização.	
Horímetro, marcador de temperatura, rotação, indicador de combustível, interruptor principal de bateria e pressão de óleo do motor. Luzes de aviso: carga da bateria, freio, pressão de óleo do motor, filtro de ar e filtro hidráulico.	

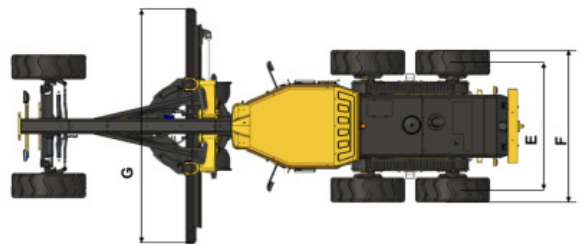
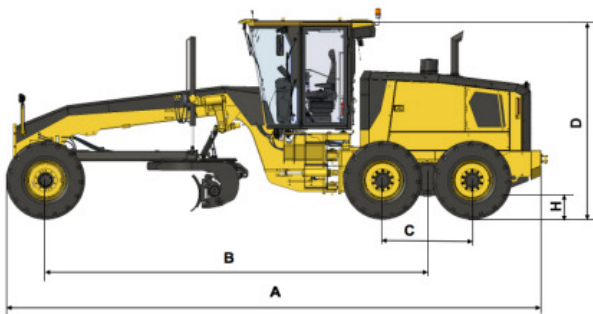

**IMPLEMENTOS OPCIONAIS ORIGINAIS SHANTUI

Peso operacional na configuração padrão de fábrica inclui o tanque de combustível cheio, com escarificador (Ripper) traseiro, contrapeso dianteiro e operador de 75 Kg. Consulte o revendedor autorizado SHANTUI para outros opcionais disponíveis para este modelo. As especificações estão sujeitas a alterações sem aviso prévio. As fotos podem incluir opcionais. Consulte-nos em www.shantuidobrasil.com.br

SHANTUI

➤ BRASIL

Concessionárias Autorizadas Shantui

Segue abaixo a rede de Concessionárias Autorizadas Shantui, todas autorizadas a vender equipamentos novos, peças genuínas, assistência técnica, manutenção e garantia:



Matriz Campo Largo - PR
Rodovia BR-277 Km 113 - (Sentido Curitiba)
Rondinha, Campo Largo - PR.
(41) 3555-3723

Filial Curitiba - PR
(41) 3555-3723

Caxias do Sul - RS
(54) 3196-6647

Filial Cambé/Londrina - PR
(43) 3154-0400

Joinville - SC
(47) 3511-6279

Filial Cascavel - PR
(45) 3097-6433

Chapecó - SC
(49) 3190-0084

Peças

(47) 9 9715-0194 | pecas@shantui-br.com
(45) 9 9118-0019 | pecas@yamadiesel.com.br



Shantui Brazil



@shantui.br

SHANTUI

» BRASIL